



ИНСТРУКЦИЯ ПО СБОРКЕ

СТОЛ ПРОИЗВОДСТВЕННЫЙ

НСО-6	НСО1М-6	НСО1М-7
НСО-6Б	НСО2М-6	НСО2М-7
НСО-7	НСО3М-6	НСО3М-7
НСО-7Б	НСОК-8	

1. ПОРЯДОК СБОРКИ

1.1. СБОРКА ОТКРЫТОГО СТОЛА (НСО, НСОК).

- 1.1.1. К балке передней (2) и боковой (3) прикрутить стойки (7, 8) болтами М6х12 с зубчатым бортиком (12);
- 1.1.2. Прикрепить столешницу (1) изнутри к балкам (2, 3) саморезами 4,2х13 (11);
- 1.1.3. Вставные втулки (9) вставить в стойки (7, 8), вернуть ножки (10) во втулки;
- 1.1.4. Проверить все крепления, при необходимости подтянуть. Ножками (10) отрегулировать стол в горизонтальной плоскости.

1.2. СБОРКА ОТКРЫТОГО СТОЛА С ПОЛКОЙ (НСО-П).

- 1.2.1. Собрать стол открытый согласно п. 1.1.1, 1.1.2;
- 1.2.2. Полку (7) прикрепить болтами М6х12 (13) к стойкам (7, 8);
- 1.2.3. Далее выполнить п. 1.1.3, 1.1.4.

1.3. СБОРКА ОТКРЫТОГО СТОЛА С ПРОМЕЖУТОЧНОЙ ПОЛКОЙ (НСО-ПП).

- 1.3.1. Собрать открытый стол с полкой согласно п. 1.2.1, 1.2.2;

1.3.2. Дополнительную полку (6) прикрепить болтами М6х12 (12) к стойкам (7, 8);

1.3.3. Далее выполнить п. 1.1.3, 1.1.4.

1.4. СБОРКА СТОЛА-МОЕЧНОЙ ВАННЫ (НСОМ).

1.4.1. К фартуку переднему (4), боковому (5) и балке передней (2) прикрутить стойки (7, 8) болтами М6х12 (12);

1.4.2. Рабочая поверхность стола-моечной ванны крепится саморезами 4,2х13 (11) к боковым фартукам (5);

1.4.3. Далее выполнить п. 1.1.3, 1.1.4.

2. СХЕМЫ СБОРКИ



Рис. 1 НСО



Рис. 2 HCOM

3. КОМПЛЕКТАЦИЯ ИЗДЕЛИЙ

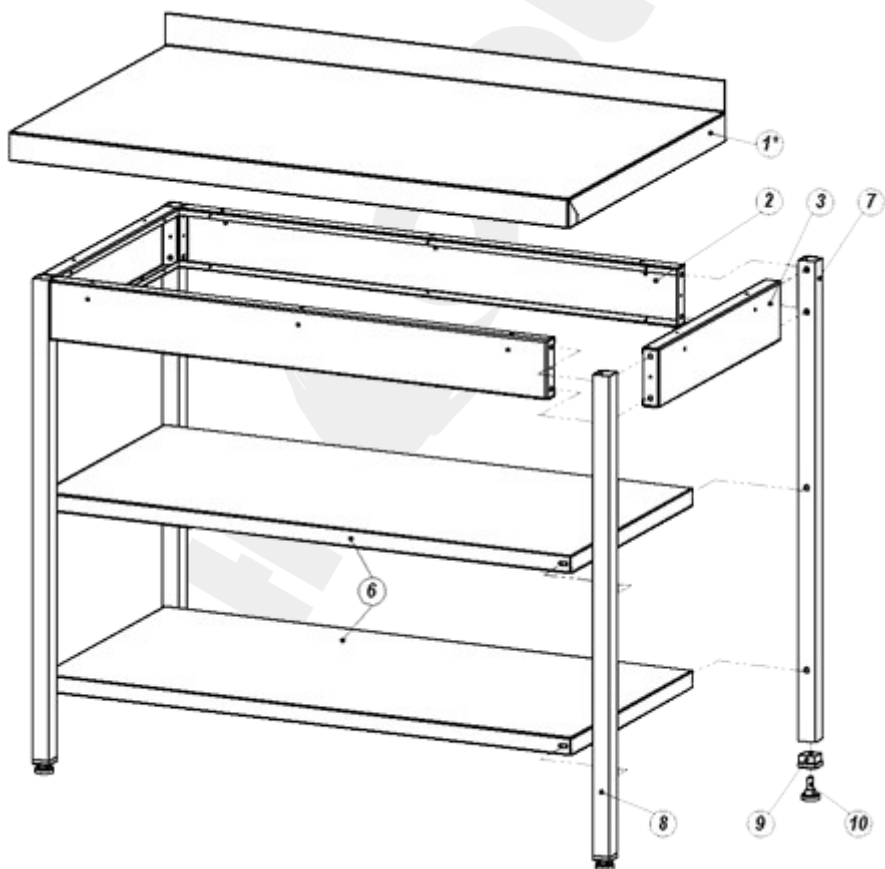
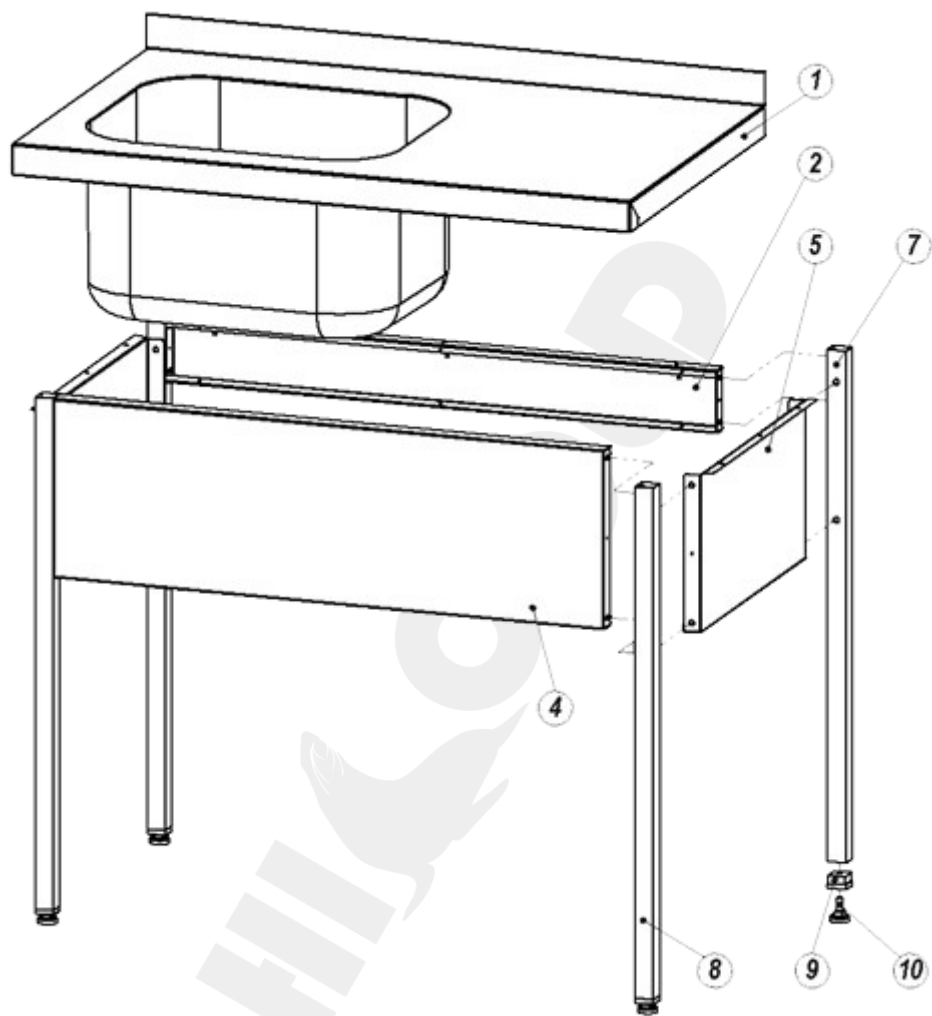
Номер позиции	Наименование детали	Кол-во деталей на изделие			
		Стол открытый	Стол открытый с полкой	Стол открытый с промежуточной полкой	Стол-моечная ванна открытая
1	Столешница	1	1	1	1
2	Балка передняя	2	2	2	1
3	Балка боковая	2	2	2	–
4	Фартук передний	–	–	–	1
5	Фартук боковой	–	–	–	2
6	Полка	–	1	2	–
7	Стойка левая	2	2	2	2
8	Стойка правая	2	2	2	2
9	Вставная втулка	4	4	4	4
10	Винт регул. М10 «ножки»	4	4	4	4
11	Саморез 4,2x13	12	12	12	8
12	Болт М6x12 с бортиком	18	22	26	18
13	Инструкция по сборке	1	1	1	1

Столы-мойки дополнительно комплектуются выпусками в соответствии с количеством моечных ванн.