



ИНСТРУКЦИЯ ПО СБОРКЕ

СТОЛ ПРОИЗВОДСТВЕННЫЙ

| | | | |
|---------|----------|---------|---------|
| HC31M-6 | HC3K1M-6 | HC3-6 | HC3-7 |
| HC31M-7 | HC3K1M-7 | HC3-6Б | HC3-7Б |
| HC32M-6 | HC3K2M-6 | HC3K-6 | HC3O-6 |
| HC32M-7 | HC3K2M-7 | HC3K-6Б | HC3O-6Б |
| HC33M-6 | HC3K3M-6 | HC3K-7 | HC3O-7 |
| HC33M-7 | HC3K3M-7 | HC3K-7Б | HC3O-7Б |

| | |
|-------------------------------|----------------------|
| ООО «Промтехоснащение» | |
| | |
| | |
| Сер. номер | <input type="text"/> |
| | |
| Дата производства: | |
| <input type="text"/> | |

1. ПОРЯДОК СБОРКИ

1.1. СБОРКА СТОЛА-ТУМБЫ (НСЗО).

- 1.1.1. К балке боковой (4) и балке передней (5) прикрутить стойки (1 и 2) болтами М6х12 с зубчатым бортиком (27);
- 1.1.2. Косынки (3) прикрепить к балкам (4, 5) саморезами 4,2х13 (26);
- 1.1.3. Прикрепить полку (8) винтами (29) к стойкам (1, 2);
- 1.1.4. Стенки боковые (12) и стенку заднюю (13) в верхней части крепить изнутри к балкам (4 и 5) саморезами (26), а в нижней части к полке (8) снаружи саморезами (26). Далее стенки (12, 13) скрепляются между собой через торцевые отверстия в боковых стенках саморезами (26);
- 1.1.5. Столешница стола (7) крепится изнутри к балкам (4 и 5) саморезами 4,2х13 (26);
- 1.1.6. Ввернуть ножки (6) в стойки (1 и 2);
- 1.1.7. Проверить все крепления, при необходимости подтянуть. Ножками (6) отрегулировать стол в горизонтальной плоскости.

1.2. СБОРКА СТОЛА-МОЕЧНОЙ ВАННЫ-ТУМБА (НСЗМО).

- 1.2.1. Осуществить сборку аналогично сборке стола-тумбы п. 1.1 без промежуточной полки (9);
- 1.2.2. Рабочая поверхность стола-моющей ванны крепится согласно п. 1.1.5;
- 1.2.3. Далее выполнить п. 1.1.6, 1.1.7.

1.3. СБОРКА ЗАКРЫТОГО СТОЛА С РАСПАШНЫМИ ДВЕРЯМИ (НСЗ).

- 1.3.1. Собрать открытый стол-тумбу согласно п. 1.2;
- 1.3.2. Установить на полку (8) заглушку (14) саморезами (26). На стойки (1, 2) установить направляющие (10) саморезами (26);
- 1.3.3. Рабочая поверхность крепится согласно п. 1.1.5;
- 1.3.4. В верхнюю часть дверей (16) ввернуть винты М5х16 (ось) (24) и установить в отверстия рабочей поверхности стола (7), а в нижнюю часть дверей (16) через кронштейн (15) вкрутить винты М5х16 (ось) (24);
- 1.3.5. В заглушку (14) и балку (5) вставить магнитные защёлки D-12 (23);
- 1.3.6. Далее выполнить п. 1.1.6, 1.1.7;
- 1.3.7. Регулировку дверей осуществлять кронштейнами (15).

1.4. СБОРКА ЗАКРЫТОГО СТОЛА С БЛОКОМ КУПЕ (НСЗК).

- 1.4.1. Собрать стол-тумбу согласно п. 1.2;

ПРИМЕЧАНИЕ: для стола с блоком купе передняя балка имеет в сечении квадратную форму, в косынках по три отверстия. Положение балки показано на рис. 3, вид А. Положение роликов на ходовом рельсе показано на виде В.

- 1.4.2. К боковым стенкам (12) крепить боковую панель блока купе (18) саморезами (26);
- 1.4.3. Лицевая панель блока купе (19) крепится к боковым панелям (18) болтами М5х12 (28) и к стойкам (1 и 2) болтами М6х12 (27);
- 1.4.4. К направляющей панели (21) прикрепить направляющие дверей (22) винтами М4х10 (31), затем прикрепить направляющую (21) к боковым панелям (18) винтами М5х12 (30) и к полке (8) саморезами 4,2х13 (26);

1.4.5. Рабочая поверхность крепится согласно п. 1.1.5;

1.4.6. На ходовой рельс (20) навесить дверцы (17), установить в паз лицевой панели (19). Направляющие (22) должны попасть в пазы дверей. Прикрепить ходовой рельс (20) к столешнице винтами М5х12 (30);

1.4.7. Далее выполнить п. 1.1.6, 1.1.7.

1.5. СБОРКА СТОЛА-МОЕЧНОЙ ВАННЫ С РАСПАШНЫМИ ДВЕРЯМИ (НСЗМ).

1.5.1. Осуществить сборку аналогично сборке стола закрытого с распашными дверями п. 1.3;

1.5.2. Рабочая поверхность стола-моечной ванны крепится согласно п. 1.1.5;

1.5.3. Далее выполнить п. 1.1.6, 1.1.7.

1.6. СБОРКА СТОЛА-МОЕЧНОЙ ВАННЫ С ДВЕРЦАМИ КУПЕ (НСЗКМ).

1.6.1. Осуществить сборку аналогично сборке стола закрытого с блоком купе п. 1.4;

1.6.2. Рабочая поверхность стола моечная ванна крепится согласно п. 1.1.5;

1.6.3. Далее выполнить п. 1.1.6, 1.1.7.

Изделия с колёсами вместо ножек **не передвигать** с заблокированными колёсами!

2. СХЕМЫ СБОРКИ



Рис. 1 HC3, HC3M



Рис. 2 HC30, HC3MO

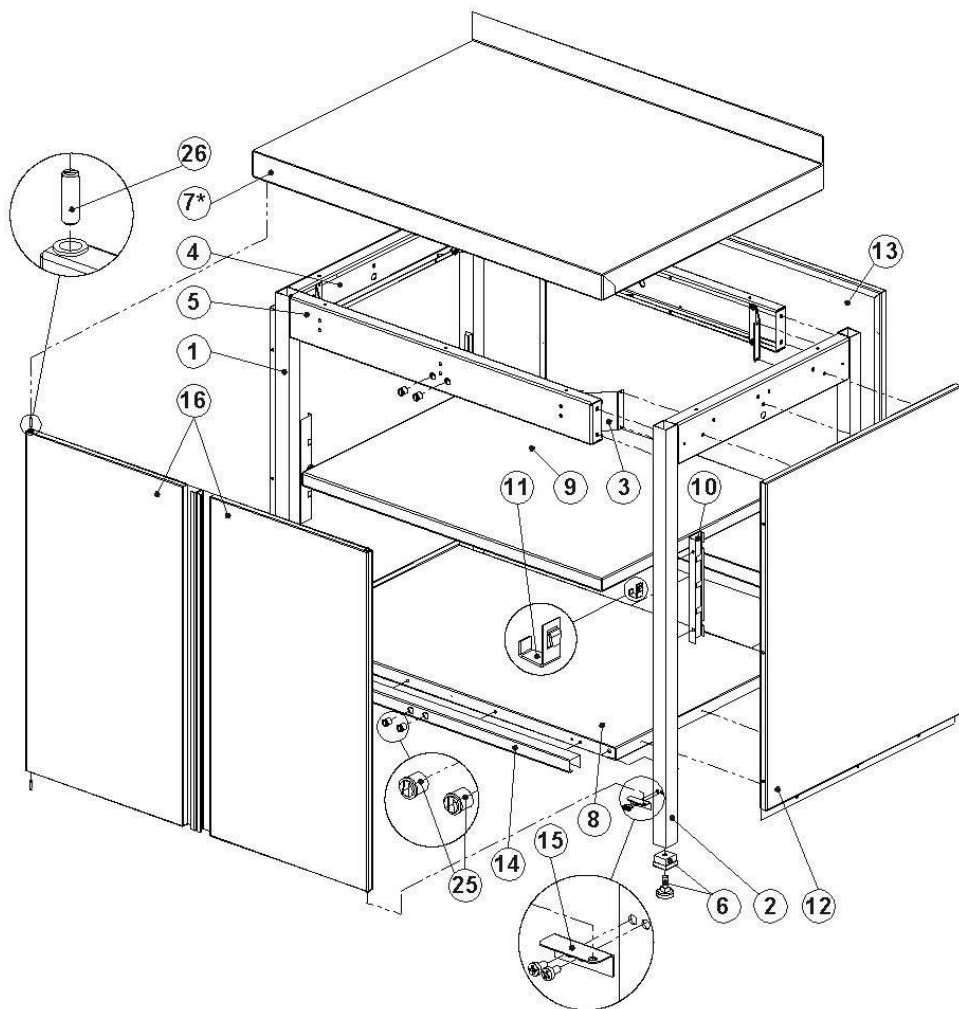

Вид А

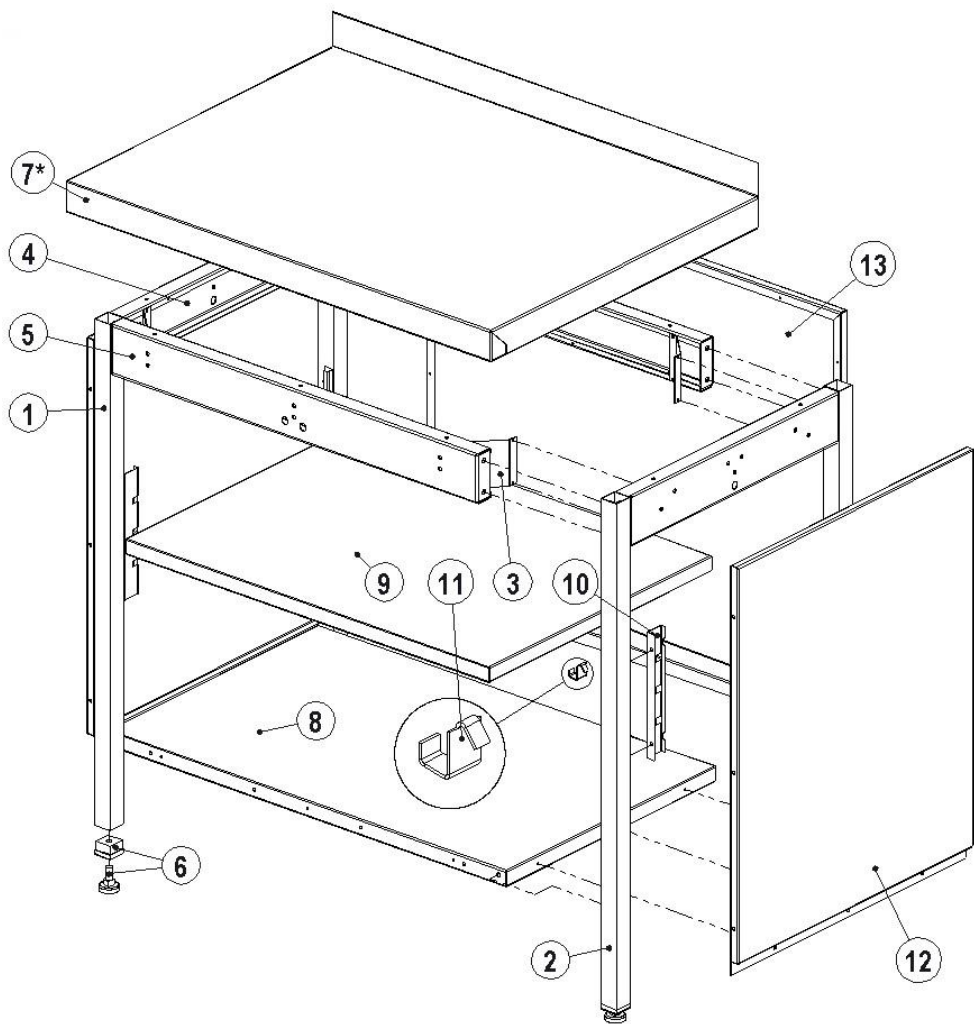
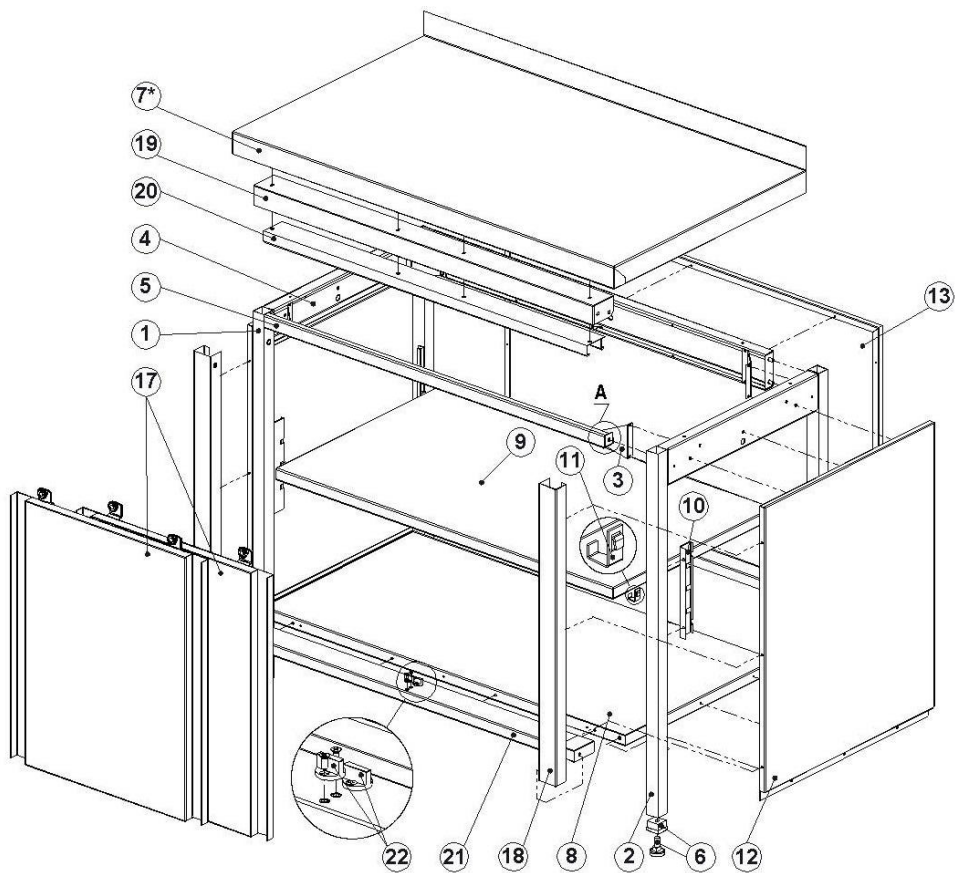
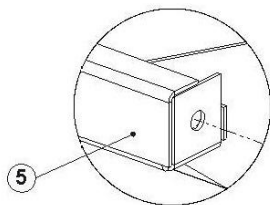

Вид В

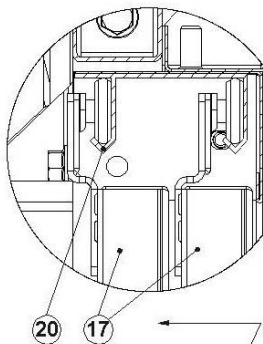

Лицевая сторона

Рис. 3 НСЗК, НСЗКМ

3. КОМПЛЕКТАЦИЯ ИЗДЕЛИЙ

| Номер позиции | Наименование детали | Количество деталей на изделие | | | | | |
|---------------|---------------------------|-------------------------------|-------------------------|--------------------|--------------------------|---------------------------|-------------------------|
| | | Стол-тумба | Стол закрытый распашной | Стол закрытый купе | Стол-моечная ванна тумба | Стол-моечная ванна распаш | Стол-моечная ванна купе |
| 1 | Стойка левая | 2 | 2 | 2 | 2 | 2 | 2 |
| 2 | Стойка правая | 2 | 2 | 2 | 2 | 2 | 2 |
| 3 | Распорная косынка | 4 | 4 | 4 | 4 | 4 | 4 |
| 4 | Балка боковая | 2 | 2 | 2 | 2 | 2 | 2 |
| 5 | Балка передняя | 2 | 2 | 2 | 2 | 2 | 2 |
| 6 | Винт регул. M10 «ножки» | 4 | 4 | 4 | 4 | 4 | 4 |
| 7 | Столешница | 1 | 1 | 1 | 1 | 1 | 1 |
| 8 | Полка дополнительная | 1 | 1 | 1 | 1 | 1 | 1 |
| 9 | Полка промежуточная | 1 | 1 | 1 | - | - | - |
| 10 | Направляющая полки | 4 | 4 | 4 | - | - | - |
| 11 | Кронштейн полки | 4 | 4 | 4 | - | - | - |
| 12 | Стенка боковая | 2 | 2 | 2 | 2 | 2 | 2 |
| 13 | Стенка задняя | 1 | 1 | 1 | 1 | 1 | 1 |
| 14 | Заглушка | - | 1 | - | - | 1 | - |
| 15 | Кронштейн двери распаш. | - | 2 | - | - | 2 | - |
| 16 | Дверь распашная | - | 2 | - | - | 2 | - |
| 17 | Дверь-купе | - | - | 2 | - | - | 2 |
| 18 | Боковая панель блока-купе | - | - | 2 | - | - | 2 |
| 19 | Лицевая панель | - | - | 1 | - | - | 1 |
| 20 | Ходовой рельс | - | - | 1 | - | - | 1 |
| 21 | Направляющая блока купе | - | - | 1 | - | - | 1 |
| 22 | Направляющая двери купе | - | - | 2 | - | - | 2 |
| 23 | Магнитная защёлка D-12 | - | 4 | - | - | 4 | - |
| 24 | Винт M5x16 «ось двери» | - | 2 | - | - | 2 | - |
| 25 | Винт M5x25 «ось двери» | - | 2 | - | - | 2 | - |
| 26 | Саморез 4,2x13 | 62 | 66 | 73 | 62 | 66 | 73 |
| 27 | Болт M6x12 с бортиком | 16 | 16 | 18 | 16 | 16 | 18 |
| 28 | Болт M5x12 | - | - | 2 | - | - | 2 |
| 29 | Винт M6x12 | 4 | 4 | 4 | 4 | 4 | 4 |
| 30 | Винт M5x12 | - | - | 8 | - | - | 8 |
| 31 | Винт M4x10 | - | - | 4 | - | - | 4 |
| 32 | Шайба D5 гровер | - | - | 10 | - | - | 10 |

Столы-мойки дополнительно комплектуются выпусками в соответствии с количеством моечных ванн