



# **ИНСТРУКЦИЯ ПО СБОРКЕ**

## **СТОЛ-МОЕЧНАЯ ВАННА ДЛЯ ПОСУДОМОЕЧНОЙ МАШИНЫ**

**НСО1МП-12/7БЛ**

**НСО1МП-12/7БП**

## 1. ПОРЯДОК СБОРКИ

- 1.1 К балке боковой (1) и балке передней (2) прикрутить стойки (3 и 4) болтами (13);
- 1.2 К балкам (1 и 2) прикрепить косынку (5) саморезами (14);
- 1.3 Полка (6) крепится винтами (15) к стойкам;
- 1.4 Фартук передний (7) и боковой (8) крепить изнутри к балкам (1 и 2) саморезами (14). Далее фартуки (7 и 8) скрепляются между собой через торцевые отверстия в боках фартука саморезами (14). За тем присоединяются прижимы фартуков (9) саморезами (14);
- 1.5 Столешница стола (10) крепится изнутри к балкам (1 и 2) саморезами (14);
- 1.6 Ввернуть ножки (11) в стойки;
- 1.7 Проверить все крепления, при необходимости подтянуть;
- 1.8 Изделие готово к использованию

## 2. СХЕМА СБОРКИ



Рис. 1

### 3. КОМПЛЕКТ ПОСТАВКИ

№	Наименование детали	Кол-во деталей на изделие
1	Балка боковая	2 шт.
2	Балка передняя	2 шт.
3	Стойка правая	2 шт.
4	Стойка левая	2 шт.
5	Распорная косынка	4 шт.
6	Полка	1 шт.
7	Фартук передний	1 шт.
8	Фартук боковой	1 шт.
9	Прижим фартука	2 шт.
10	Столешница	1 шт.
11	Винт регулировочный М10 «ножки»	4 шт.
12	Выпуск в сборе	1 шт.

#### 3.1. Комплект крепежа

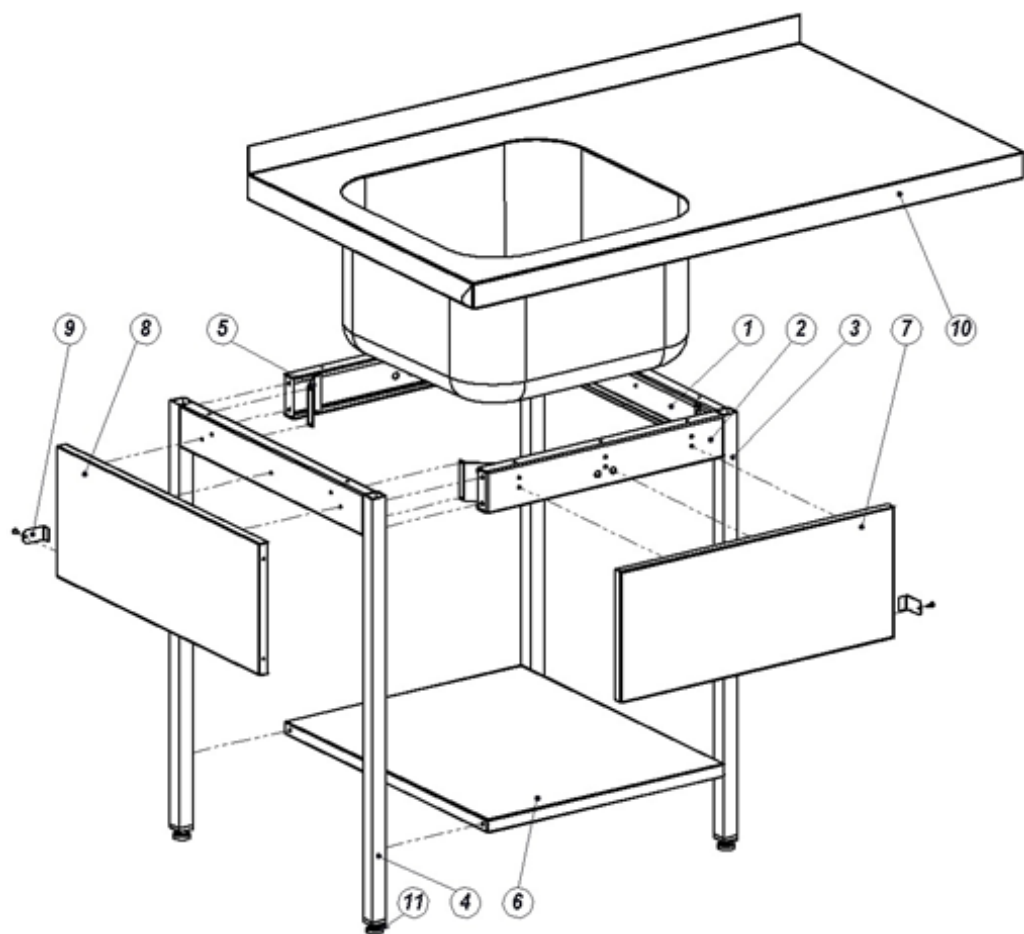
№	Наименование детали	Кол-во деталей на изделие
1	Болт М6х12 с зубчатым бортиком	16 шт.
2	Саморез 4,2х13	41 шт.
3	Винт М6х12	4 шт.