



ИНСТРУКЦИЯ ПО СБОРКЕ

СТЕЛЛАЖ КУХОННЫЙ

НСК-4 Ц НСК-6 Ц

НСК-5 Ц НСК-7 Ц

1. ПОРЯДОК СБОРКИ

- 1.1 Опору (4) вставить в стойки (3), вкрутить ножки (5), см. рис. 1.
- 1.2 Болтами (6) через гровер (7) и шайбу (8) прикрутить основания стеллажа (2) к стойкам (3). Болты до упора не затягивать.
- 1.3 Установить полки (1) на желаемой высоте, закрепить их в соответствии с п. 2
- 1.4 Подтянуть все болты
- 1.5 Произвести регулировку стеллажа по горизонтали ножками (5)

ПРИМЕЧАНИЕ: Для придания большей устойчивости, допускается дополнительное крепление стеллажа к стене. При установке стеллажей в линию стянуть винтами М5х20* через отверстия для крепления полок.

* в комплект поставки не входят.

2. СХЕМЫ СБОРКИ



Рис. 1

3. КОМПЛЕКТ ПОСТАВКИ

№	Наименование детали	Кол-во деталей на изделие
1	Полка*	2 шт.**
2	Основание стеллажа*	2 шт.
3	Стойка*	4 шт.
4	Опора	4 шт.
5	Ножка стеллажа	4 шт.
6	Болт М5х12	48 шт.
7	Шайба D5 гровер	48 шт.
8	Шайба D5	48 шт.
9	Инструкция по сборке	1 шт.
10	Коробка упаковочная	1 шт.

* - Изготавливается из нержавеющей стали или из стали с полимерным покрытием.

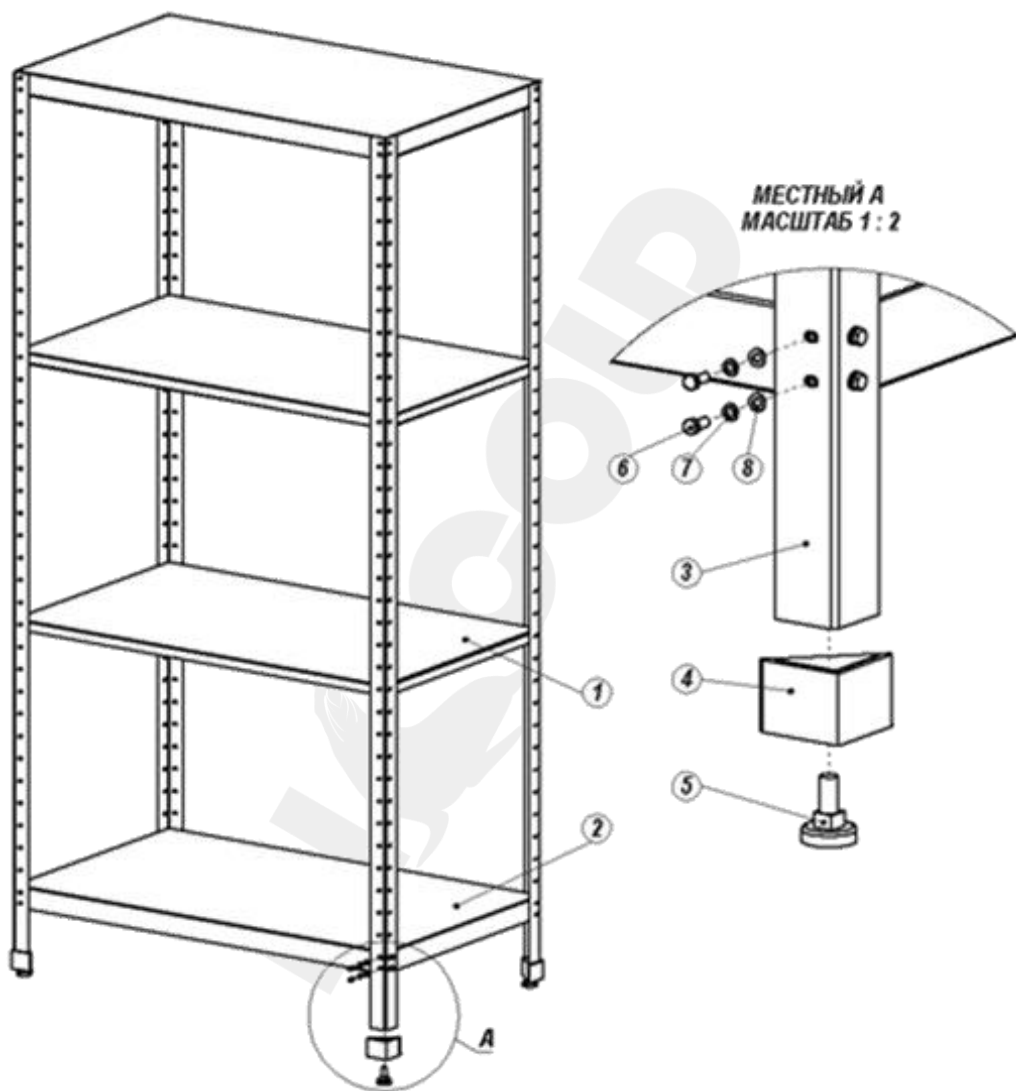
** - Большое количество поставляет по индивидуальному заказу.

4. ПОРЯДОК ЗАГРУЗКИ СТЕЛАЖА

Для обеспечения устойчивости стеллажа, загрузку следует производить с нижних полок, руководствуясь таблицей 2 и Рис. 2. Не допускается нагрузка стеллажа, более чем на 300 кг.

Нагрузку на полку следует распределять равномерно.

Номер полки	Рекомендуемая максимальная нагрузка, кг
4	30
3	60
2	90
1	120

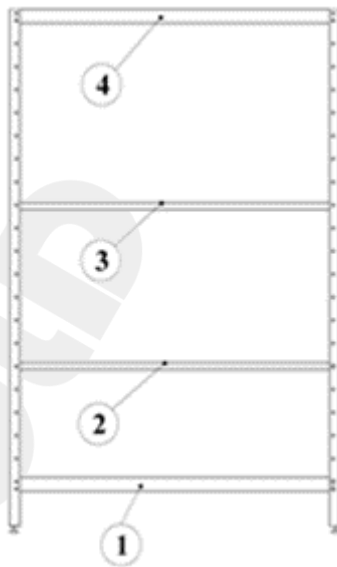

Рис. 2